

Foster

型號：FL F60 MTL W

7105142

嵌入式電烤箱



使用暨安裝說明書

華財股份有限公司

COB Enterprise Ltd.



<http://www.my-kitchen.com.tw>

總公司：231 新北市新店區永平街 82 號

TEL: (02) 2941-6382

FAX: (02) 8668-8974

親愛的用戶：

本公司在此首先感謝您選用 Foster 電烤箱。請在安裝及使用前，先仔細詳讀使用說書，讓本產品得以擁有最佳使用狀況及壽命。本手冊必須小心保存，以備日後參考。如果電烤箱你要讓他人使用時，請他參考使用說書後再來操作機器。

※ 請勿讓孩童靠近或在本機附近玩耍。

本產品的安裝及維修需由專業合格的技術人員來執行，更換零配件時必需使用原廠零配件，包含電源線在內。

產品的說明

- 1 控制面板
- 2 烤箱邊條
- 3 上火電熱棒
- 4 工具夾
- 5 烤架
- 6 烤架滑軌
- 7 淺烤盤
- 8 深烤盤
- 9 烤箱門開關
- 10 烤箱門角鍊
- 11 三層玻璃烤箱門
- 12 冷卻風出口
- 13 烤箱門墊
- 14 上火防熱簷
- 15 排氣孔
- 16 烤箱背板
- 17 烤箱側邊
- 18 風扇
- 19 烤箱內玻璃

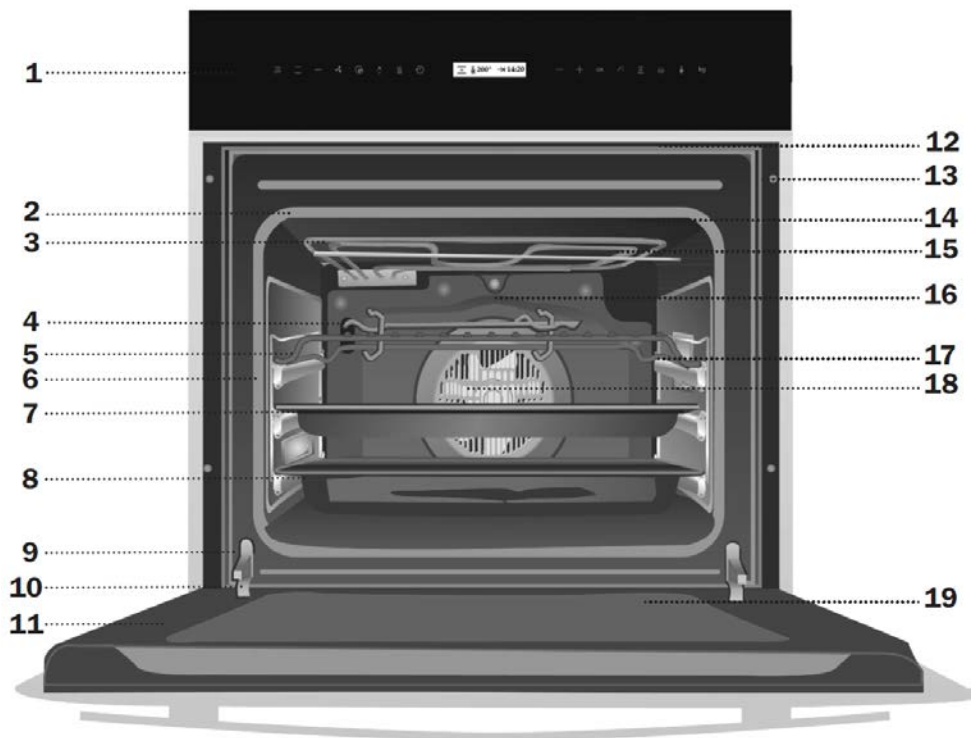

控制面板說明

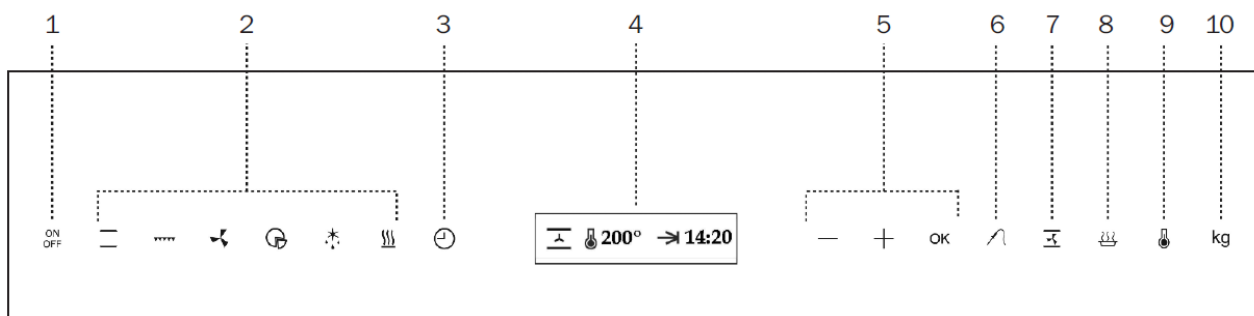

- | | |
|----------------|-----------|
| 1 On/off 開始/關閉 | 6 探針的溫度設定 |
| 2 常用快速選擇功能 | 7 烘烤模式 |
| 3 定時設定 | 8 食譜模式 |
| 4 顯示器螢幕 | 9 烘烤溫度選擇 |
| 5 +/-調整與 ok 確定 | 10 食物重量選擇 |

烤箱的烘烤模式

在下列烤箱的烘烤設模式中，有多種不同的選擇，您可參考附表的烘烤時間，並配合說明書應用來取得最好的烘烤效果。

傳統式烘烤

這個設定是用於烘烤糕餅均勻的加熱，以及會有海綿多孔的效果。

上火加熱

和緩烘烤，以及溫熱食物。

下火加熱

從烤箱下方烘烤，適合加熱食物或是麵團發酵。

上火炙烤+下火加熱

適合烘烤肉類。這個設定可以應用於烘烤包含關節的肉類。

上火炙烤

適合烤肉與加深色澤。這個設定可以加深烘烤食物的表面色澤，適合於較平整片狀食物如牛排、排骨類、魚類與吐司麵包。

最大的炙烤

可以烤麵包的大面積表面，如果增加較大火力，能夠快速加深食物的色澤。

炙烤/最大的炙烤+旋風

可以同時均勻的烘烤與加深食物表面的色澤。能夠大面積的烘烤。適合大體積的禽類、魚類。烘烤時將食物置於烤架上，然後將烤盤放置於下承受滴落的肉汁。

注意：

當使用炙烤、最大炙烤、與烤炙/最大烤炙+旋風設定時，烤箱門必須關閉。

傳統式烘烤+旋風

適合烘烤肉類與糕餅類。烤箱內部旋風馬達可以均勻的將熱散播，並減少烘烤時間與降低烤箱內的溫度。

旋風烘烤

旋風馬達將環繞於烤箱內背面電熱棒加熱時的熱度，經由旋風吹送均勻烤箱內部的溫度，可以同時烘烤上下兩層的食物。

旋風烘烤+下火加熱

適合披薩烘烤、派，以及水果餡餅或是鬆餅等。

緩慢烘烤

在傳統上需要長時間與較低熱度的烘烤，這個功能設計適合給砂鍋燉肉、菜等。為了能夠有更好的烘烤效果，推薦您使用有蓋子的砂鍋，當然你必須先確認鍋具是否適合於烤箱中使用。

除霜

請參考後續有關“除霜食物建議表”。

保溫

這個功能提供適當的溫度將您已準備好的食物保溫，以便可以隨時上桌。這個設定將烤箱內溫度維持在50-90°C之間，並將烤箱內的肉類溫度維持在60°C。較大片的肉類可以保溫1到2小時，小片的肉類為30-40分鐘。

烤箱的使用

注意

要使用烤箱的設定與功能，只需手指輕輕碰觸控制面板符號的指示位置即可。

操作使用時避免有障礙物在面板上，由於觸控面板操作上很敏感，請保持控制面板玻璃面清潔。

當您在操作中無法正確顯示時，請碰觸**ON/OFF**關閉幾秒鐘後再重新開機，感應器會自動調整，並重新適應您的操作控制。

非常重要

如果有停電發生時，整個時鐘設定會被清除，顯示器上出現12:00閃爍，這個時候請重新設定。

設定電子時鐘

- 當烤箱最初開始啟動送電時，顯示器上會出現12:00

的閃爍數字，同時符號+與-會亮起來。

- 首先用手指碰觸符號+與-來設定正確的小時，並碰觸OK符號確認。
- 接著再用手指碰觸符號+與-來設定正確的分鐘，並碰觸OK符號確認。
- 然後會聽到兩聲已完成的嗶聲。
- 這時候會顯示校準後的時間，而ON/OFF符號會亮白燈。

時間校準設定：

- 如果烤箱是在關閉狀態，請碰觸ON/OFF符號開啟電烤箱。
- 碰觸⌚符號鍵後，燈號變紅色。再碰觸+或-符號，你將可以進入5個時間設模式：烘烤時間、結束時間、鬧鈴時間、校準時間與時鐘顯示模式。

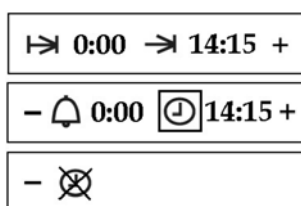



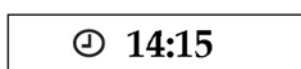

- 當你選定⌚校準時間模式後，碰觸OK符號。
- 你將會看到校準前的時間在顯示器上。

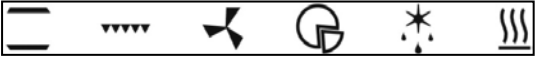

- 碰觸玻璃面板上符號+與-來校準正確的小時，並碰觸OK符號確認。
- 接著再用手指碰觸符號+與-來校準正確的分鐘，並碰觸OK符號確認。
- 然後會聽到兩聲已完成的嗶聲。

面板符號



當開始使用烤箱時，在碰觸ON/OFF符號後，你會看到不同功能的符號指示會亮著白燈。

- 常用快速的烘烤功能：
- 符號：電子時鐘設定、烤箱程式的時間設定。
- 符號-、+ OK：調整與確認。
- 符號：可從烘烤模式中選擇烘烤功能。提供您搭配不同熱源的烘烤方式。
- 符號：可從食譜模式中選擇烘烤功能，參考顯示食物的重量的指示設定，並將食物簡單的放入烤箱內烘烤即可，烤箱會自動的烘烤。

碰觸ON/OFF符號後，如果你沒有選擇其他設定，烤箱會自動回復到關閉狀態，顯示幕會回到時間模式，同時ON/OFF符號指示會亮著白燈。

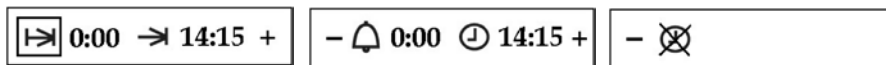
電子時鐘5種功能設定



1. 烘烤時間：這個功能設定，可以設定烘烤時間的長短，設定時間結束時烤箱會自動關閉。
2. 烘烤結束時間：這個功能設定，可以設定要結束的時間，時間一到烤箱會自動結束烘烤。
3. 烘烤時間與烘烤結束時間：這個預約功能設定，可以設定開始烘烤時間與結束的時間，結束時會停止烘烤並關閉。
4. 鬧鈴計時器：設定後即使你沒有設定烘烤功能，鬧鈴會在設定時間到達時響起(提醒作用，不關閉電源)。
5. 時鐘顯示模式：
 -  模式：待機時正常顯示時間。
 -  模式：待機時關閉顯示時間，碰觸控制面板上的任

意鍵，將會再次顯示出電子時鐘。

設定烘烤時間 |→|

1. 烘烤模式選定後碰觸  符號鍵，燈號變紅色。碰觸+與-符號，你將會看到顯示器會有5種時間功能：烘烤時間、烘烤結束時間、鬧鈴、校準時間與時鐘顯示模式。

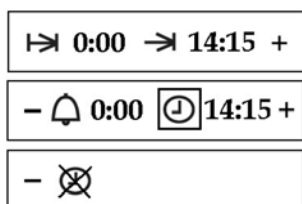

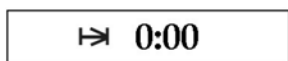

2. 碰觸+與-符號，選定|→|烘烤時間的符號後，碰觸OK符號確認。
3. 你會看到烘烤時間|→|符號，並且顯示0:00。



4. 碰觸符號+或-來設定烘烤時間的長短。
5. 再碰觸OK符號確認，會聽到兩聲嗶聲，並且看到顯示器上有|→|符號與設定的烘烤時間。



6. 在烘烤時間結束後，烤箱會關閉並有簡短的嗶聲，控制面板符號鍵  與|→|會開始閃爍。
 7. 要停止嗶聲或閃爍，碰觸  符號鍵。這時會回到時間模式，ON/OFF符號指示會亮白色，烤箱關閉。
- 如果你要更改烘烤時間，請重複上述的操作一次。

設定烘烤結束時間 →|

1. 烘烤模式選定後碰觸  符號鍵，燈號變紅色。碰觸+與-符號，你將會看到顯示器會有5種時間功能：烘烤時間、烘烤結束時間、鬧鈴、校準時間與時鐘顯示模

式。

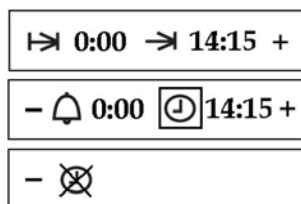

2. 碰觸+或-符號，選定烘烤結束時間 →|符號後，並碰觸符號OK確認。
3. 你會看到顯示器上的→|符號與目前的時間。

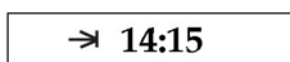

4. 碰觸符號+或-來設定烘烤的結束時間。
5. 再碰觸符號OK確認，會聽到兩聲嗶聲，並且看到顯示器上有→|符號與設定後的結束時間。

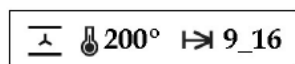

6. 在烘烤時間結束後，烤箱會關閉並會有簡短的嗶聲，而且符號鍵 ⊙ 與 |→ 會開始閃爍。
 7. 要停止嗶聲或閃爍，碰觸 ⊙ 符號鍵。這時會回到時間模式，ON/OFF符號指示會亮白色，烤箱關閉。
- 如果你要更改烘烤時間，請重複上述的操作一次。

設定烘烤時間與烘烤結束時間(預約烘烤 |→| →|)

1. 烘烤模式選定後碰觸 ⊙ 符號鍵，燈號變紅色。碰觸+與-符號，你將會看到顯示器會有5種時間功能：烘烤時間、烘烤結束時間、鬧鈴、校準時間與時鐘顯示模式。

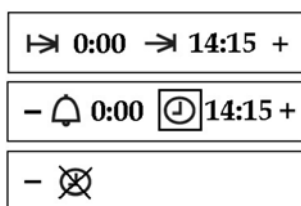

2. 碰觸+與-符號，選定烘烤時間的 |→|符號後，碰觸OK

符號確認。

3. 你會看到烘烤時間指示 \rightarrow 符號，並且顯示 0:00。

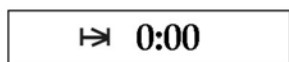

4. 碰觸符號+或-來設定烘烤時間的長短。
5. 再碰觸符號OK確認，會聽到兩聲嗶聲，並且看到顯示器上有 \rightarrow 符號與選定的烘烤時間。
6. 再一次碰觸 \odot 符號鍵後，燈號變紅色。碰觸+與-符號，你將會看到顯示器會有5種時間功能：烘烤時間、烘烤結束時間、鬧鈴、校準時間與時鐘顯示模式。

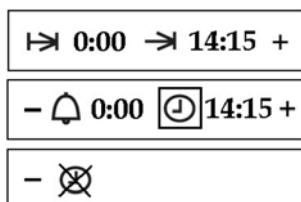

7. 碰觸+或-符號，選定烘烤結束時間 \rightarrow 符號後，並碰觸符號OK確認。
8. 你會看到顯示器上的 \rightarrow 符號與目前的時間。

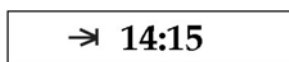

9. 碰觸符號+或-來設定烘烤結束的時間。
10. 碰觸OK符號確認，會聽到兩聲嗶聲。
11. 烤箱會關閉。顯示器會交互顯示 \rightarrow 符號的烘烤時間，以及 \rightarrow 符號的烘烤結束時間，這表示已經設定傳統式烘烤+旋風，200°C，烘烤9分鐘並在14:50結束。

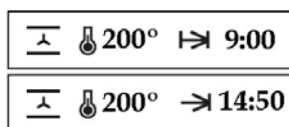

12. 當設定時間開始烘烤的時候，烤箱會自動啟動，並依據所設定的烘烤時間運作，且顯示 \rightarrow 符號並開始倒數剩餘時間。

☰ 200° ⇨ 8_55

- 當設定烘烤時間完成，烤箱會自動關閉，並會有響鈴聲，符號鍵 Ⓜ 與 ⇨ 會開始閃爍。
- 要停止響聲或閃爍，碰觸 Ⓜ 符號鍵。這時會回到時間模式，ON/OFF 符號指示會亮白色，烤箱關閉。如果你要更改烘烤時間，請重複上述的操作一次。

設定鬧鈴 🔔

- 烘烤模式選定後碰觸 Ⓜ 符號鍵，燈號變紅色。碰觸 + 與 - 符號，你將會看到顯示器會有5種時間功能：烘烤時間、烘烤結束時間、鬧鈴、校準時間與時鐘顯示模式。

⇨ 0:00 ⇨ 14:15 +

- 🔔 0:00 Ⓜ 14:15 +

- ✕

- 當你選擇鬧鈴 🔔 設定後，碰觸 OK 符號確認。
- 你會看到 🔔 符號與指示時間在顯示器上。

⇨ 0:00

- 碰觸符號 + 或 - 來設定鬧鈴時間。
- 碰觸符號 OK 確認，你會聽到兩聲響聲，並且會看到顯示器上 🔔 與設定的鬧鈴時間。

🔔 3_45 14:15

☰ 200° 🔔 3_45



- 當設定的時間到了鬧鈴聲響起，而 Ⓜ 與 🔔 符號會開始閃爍。
- 碰觸 Ⓜ 符號鍵，結束鬧鈴響聲。如果你要更改鬧鈴時間，請重複上述的操作一次。

*鬧鈴時間是提醒功能，無切除功能。

時鐘顯示模式

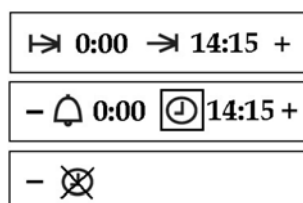
1. 碰觸  符號鍵後，燈號變紅色。碰觸+與-符號，你將會看到顯示器會有5種時間功能：烘烤時間、烘烤結束時間、鬧鈴、校準時間與時鐘顯示模式。





2. 當選定  時鐘顯示模式後，碰觸OK符號確認。
3. 顯示器會出現兩個選擇， (時鐘關閉)與  (時鐘顯示)。



4. 碰觸+與-選定您的選擇，然後碰觸符號鍵OK確認。
5. 你會聽到兩聲嗶聲確認。

烤箱烘烤模式

13種烤箱烘烤功能

- 碰觸ON/OFF啟動電烤箱。
- 碰觸控制面板上  符號鍵。
- 符號鍵  將會變成紅色。碰觸+與-符號，你可選擇下表烘烤設定中的任一種(請參考前面烤箱烘烤功能說明)。

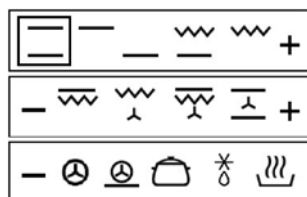

- 碰觸符號鍵OK確認。
- 你會聽到兩個嗶聲確認。然後烤箱會開始烘烤，你會

在顯示器上看到如下的訊息顯示：

☐ 170° 14:15

烘烤的功能、溫度、鬧鈴、定時器都可進行設定。

a) 如果你要改變烘烤功能設定：

- 碰觸控制面板上 ☐ 符號鍵。
- 碰觸+與-符號變更烘烤功能。

b) 如果你要變更烘烤溫度設定：

- 碰觸控制面板上溫度 ℹ 符號鍵，此符號鍵會變成紅色。
- 你會看到溫度 ℹ 符號與選擇的溫度出現在顯示器上。

☐ 170°

- 碰觸+與-符號鍵來選擇新的烘烤溫度。
- 碰觸OK符號鍵確認。
- 然後會有兩聲嗶聲，新的烤箱溫度設定完成。

c) 如果要設定電子時鐘計時器功能：

- 碰觸 ⌚ 符號鍵後，燈號變紅色。碰觸+與-符號，你將會看到顯示器會有5種時間功能：烘烤時間、烘烤結束時間、鬧鈴、校準時間與時鐘顯示模式。
- 請參考前面章節”電子時鐘功能設定”，並設定好你的需要功能。

在烤箱烘烤的過程中，顯示器上的溫度 ℹ 符號會閃爍，這是代表烤箱內部正在加熱。

重要

在第一次自動溫度調整停止加熱，會有一聲響聲，代表著設定的溫度已快達到。

使用烤箱後你只要碰觸ON/OFF符號，就可以關閉烤箱。顯示器會回到時間模式。ON/OFF符號鍵會亮白光。

常用快速選擇模式

6種常用烘烤功能



當你開啟烤箱(碰觸ON/OFF符號)後，在控制面板上有一些符號指示燈會亮白色，左邊這些常用選擇讓你方便快速進入烘烤設定：

- 先選擇你需要的快速功能。二 𠄎 𠄎 𠄎 𠄎 𠄎
- 你會聽到兩個嗶聲確認。然後烤箱會開始烘烤，你會在顯示器上看到如下的訊息顯示：

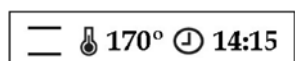

如果你要改變烘烤設定或是設定溫度，或是使用電子時鐘設定，請參考前面章節設定。

當顯示器上出現🌡閃爍時，代表烤箱正在加熱烘烤中。

重要

在第一次溫度停止加熱會有一聲嗶聲，代表著設定的溫度已快達到。

使用烤箱過後，你只要碰觸ON/OFF符號，就可以關閉烤箱。顯示器會回到時間模式。ON/OFF符號鍵會亮白光。

食物除霜的建議★

除霜有兩種溫度的熱風設定，HI是專門應用於一般食物，LO是專門應用於魚類、蛋糕、酥皮類糕點、麵包。

1. 當您選定★除霜功能後，再碰觸🌡溫度符號鍵，顯示器上會出現：



2. 碰觸符號鍵+與-來選定HI或是LO的除霜設定，再碰觸符號鍵OK確認。
3. 你會聽到兩聲嗶聲確認。

當除霜時請確認：

- 去除食物上保鮮膜，並放置於烤盤或是盤子上。
- 如果是大片的肉類或是魚類，請放置於烤架上，並於下方放置烤盤，以便承接退霜時的液體。
- 肉類與魚類在烘烤前不需要全部除霜，只要調味料可以加到食物柔軟表面即可。
- 食物除霜後必須要烘烤或是烹煮。
- 不可以將除霜過後的食物再次冷凍。

請參考下方除霜食物的時間與使用熱風等級

食物	LO 熱風		HI 熱風	
	重量	時間	重量	時間
麵包	0.5Kg	35 分		
蛋糕	0.5Kg	25 分		
魚	0.5Kg	30 分		
魚	1 Kg	40 分		
雞			1 Kg	75 分
雞			1.5 Kg	90 分
帶肋骨牛排			0.5Kg	40 分
絞肉			0.5Kg	60 分
絞肉			1 Kg	120 分

上表時間僅供參考，除霜時間必須參考室內溫度，食物重量與食物冷凍的程度。

烤箱食譜模式

17種烤箱食譜功能

本款提供下列烤箱食譜以供烘烤時的參考。使用時只要選擇適當的功能符號(參考下面章節"選擇食譜")，將食物放入烤箱內，並輸入食物重量即可，烤箱會動幫你烤

到最佳狀態。

下表是食譜烘烤參考：

功能符號	食譜	預熱	溫度	持續時間	重量範圍	菜餚
	雞-禽肉	-	預設	預設	0.5 - 10 Kg	雞、鴨、火雞等
	雞腿	-	預設	預設	0.5 - 2 Kg	雞或鴨腿
	小牛肉	-	預設	預設	0.5 - 6 Kg	烤牛肉、絞肉、肉捲
	豬肉	-	預設	預設	0.5 - 10 Kg	豬肉、乳豬
	牛肉-小羊肉	-	預設	預設	0.5 - 5 Kg	牛肉、小羊肉、小牛肉帶骨
	顎、頰	-	預設	預設	0.5 - 4 Kg	牛或豬顎
	魚	-	預設	預設	0.5 - 5 Kg	魚
	麵團或水果蛋糕	-	140-170°C	70 分	-	蛋糕、起士蛋糕
	水果塔(1)	-	150-180°C	50 分	-	水果
	水果塔(2)	-	150-180°C	35 分	-	水果與糕點
	杯形糕餅	-	150-180°C	-	-	杯形鬆餅
	白麵包	是	160-190°C	參考重量	0.5 - 2 Kg	
	黑麥麵包	是	160-190°C	參考重量	1 - 4 Kg	
	全麥麵包		120-160°C	參考重量	1 - 3 Kg	
	奶油烤菜		160-190°C	40 分	-	奶油烤菜、義大利麵、馬鈴薯
	厚底披薩	是	190-250°C	12 分	-	

	細披薩	是	190-250°C	9分		
-----------------------------------------------------------------------------------	-----	---	-----------	----	--	--

烤箱食譜的操作

- 碰觸ON/OFF啟動電烤箱。
- 碰觸控制面板上  符號鍵，指示燈色變成紅色。
- 顯示器上會出現不同的烤箱食譜符號指示：



- 碰觸符號鍵+與-來選擇所需要的食譜功能符號，再碰觸符號鍵OK確認。
- 你會聽到兩聲嗶聲確認，顯示器也會出現你選擇的食譜資訊：

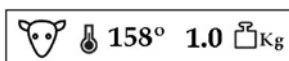

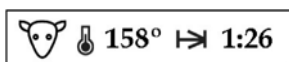

你選擇的食譜符號與烘烤溫度會出現，但是顯示的重量數字是閃爍的。

- 碰觸符號鍵+與-來調整食物的重量(請事先量測好)，碰觸符號鍵OK確認。
- 如果你沒有碰觸符號鍵OK確認，設定模式會取消，並回到時鐘模式。
- 然後你會聽到兩聲嗶聲確認，烤箱會開始烘烤，相關資訊出現在顯示器上，這是食譜符號的烘烤預設溫度與時間。





在開始準備烘烤或是在烘烤期間：

a)如果你要更改烘烤功能設定：

- 碰觸控制面板上   符號鍵。
- 碰觸+與-符號鍵，來調整新的功能。

b) 如果你要改變溫度設定:

- 碰觸  符號鍵，這個指示燈色會變成紅色。
- 你會看到顯示器上  符號與烘烤選定的溫度。

 170°

- 碰觸符號鍵+與-來設定新的溫度設定。
- 碰觸符號鍵OK確認。
- 你會聽到兩聲嗶聲確認，新的烘烤溫度設定完成。

c) 如果你要改變要烘烤食物的重量設定(僅能在開始烘烤的10分鐘內更改):

- 碰觸Kg符號鍵，這個指示燈色會變成紅色。
- 你會看到顯示器上  符號與選定的重量。

1.0  kg

- 碰觸符號鍵+與-來更改設定的重量。
- 碰觸符號鍵OK確認。
- 你會聽到兩聲嗶聲確認，新的重量設定完成。

當變更食物的重量，烘烤的時間與溫度都有可能自動改變，這些都是根據你選定食譜符號與相關參數變更而改變。

d) 如果你要加入電子時鐘定時設定時:

- 碰觸  符號鍵，指示燈色會變紅色，電子時鐘設定會出現在顯示器上。
- 請參考前面章節”電子時鐘功能設定”，來設定你需要的烘烤時間。

在烘烤的時候，顯示器上  符號會閃爍，代表烤箱正在烘烤加熱中。

重要

當第一次溫度停止加熱會有一聲嗶聲，代表著設定的溫度已快達到。

參考烤箱食譜的重要訊息

- 當您選擇的烤箱食譜與重量設定後，烤箱會自動計算所需的溫度與烘烤時間，但是這些數值都是可以改變了。烘烤時間是從烤箱冷卻時開始計算，除非烤箱食譜表格內有提示預熱。
- 根據這個理由，選擇正確食物重量是很重要。所以這個食譜才能有最好的烘烤效果。
- 當使用肉類溫度探針時，烤箱的溫度是根據探針所偵測的感應溫度。
- 在炙烤肉類的程式中，當過了一段烘烤時間後，烤箱會建議將食物翻轉炙烤。這個時候烤箱會發出簡短的信號響聲，你也會在顯示器上看到  符號，直到你開門將烘烤食物翻面。

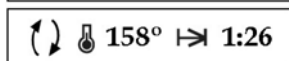
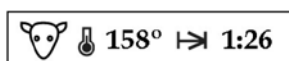

如果你並未將食物翻轉，烤箱將繼續依食譜程式設定繼續烘烤。



- 當你使用食譜功能炙烤肉類時，請記得較厚油脂的一面要增加烘烤時間。如果有較多肉塊同時烘烤，也要增加烘烤時間。
- 針對烘烤麵包或是烤白菜，記得烤箱食譜上是以500g麵粉或是1Kg生的馬鈴薯或是蔬菜來計算。
- 如果你要烘烤大量食材，就要稍微降低烘烤溫度，並針對增加的烘烤數量，延長約10分鐘的烘烤時間。
- 如果你要烘烤少量食材，就要縮短烘烤時間與稍微調高溫度。

注意

針對  白麵包、 黑麥麵包、 薄底披薩與  厚底披

薩的食譜，烤箱必須先空機預熱一下，這樣烘烤會有最佳的效果。而對於烤箱食譜內其他食物，是不需要預熱烤箱。

當烘烤這些食譜類別時，你必須：

- 首次選用烤箱食譜時，烤箱將會開始預熱。
- **重要：**有烤箱食譜預熱符號在閃爍時，不要將食物放入烤箱烘烤。
- 烤箱預熱期間，烤箱食譜  符號與  符號閃爍在顯示器上。
- 當烤箱食譜的設定溫度達到時，烤箱會發出信號聲響，你現在可以將食物放入烤箱。
- 信號聲響會持續，直到你將食物放入烤箱。
- 最後，烤箱將會自動的依據食譜設定，將食物烘烤完成。

溫度探針

使用溫度探針

溫度探針是測量肉類的內部溫度。當達到先前預設的溫度時，烤箱會停止烘烤。

對於不同類別的肉或大小，均可使用溫度探針，以確保會有最理想烘烤效果。

放置溫度探針

- 使用原廠搭配的溫度探針。
- 請在烘烤開始前，準備好溫度探針。
- 將溫度探針插入烤肉中，最好能達到烤肉的中心點。
- 將溫度探針整個插入烤肉中，直到剩下探針把手。

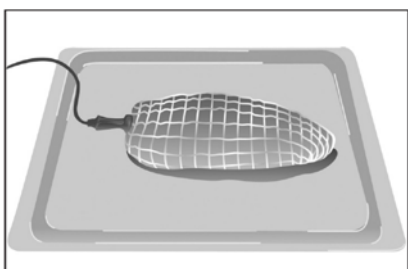

- 在炙烤一半時將烤肉翻轉，以留意避免烤肉時探針產生的問題。
- 溫度探針不可接觸到骨頭或是油脂部位。同樣的也不要是在中空的部分，尤其是烤禽肉的時候。

使用溫度探針

- 將要烤的肉與插好的探針一起放入烤箱。
- 將溫度探針的插頭，插到烤箱內部左側上方的插孔。

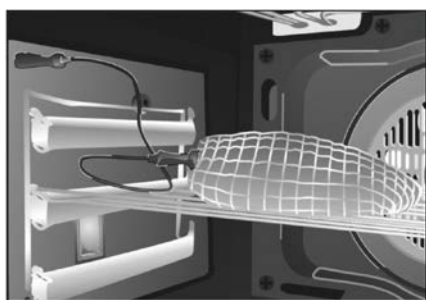

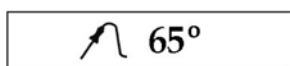

- 連接溫度探針後顯示器會出現  符號，而且顯示的預設溫度是閃爍的。

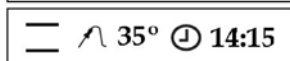
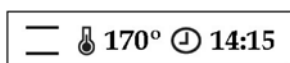

- 如果你要改變溫度，請碰觸控制面板上符號鍵+與-來更改溫度。
- 然後碰觸符號鍵OK。
- 最後，選擇烘烤功能或是烤箱食譜功能。
- 烘烤期間，顯示器會顯示  符號與肉裡面的溫度，且與設定的溫度交互在顯示器上。



- 當烤肉的內部溫度，達到你設定溫度時烤箱會停止，會有連續的嗶聲，而符號  將會閃爍。
- 碰觸控制面板上  符號鍵停止響聲信號，烤箱顯示器

會回到時間模式，而開關鍵ON/OFF顯示白色光呈待機狀態，且烤箱是關閉的模式。



如果你要在烘烤期間變更溫度探針的設定溫度，請碰觸符號  鍵，再碰觸+與-符號鍵來更改溫度，然後碰觸符號鍵OK，你會聽到兩聲嗶聲確認。

烘烤參考表:使用溫度探針時的建議溫度



肉片	探針溫度	注意
烤牛肉	35 - 40°C	半熟
烤牛肉	45 - 50°C	中度
烤牛肉	55 - 60°C	全熟
小羊腿	65 - 70°C	
大腿肉	80 - 85°C	
豬腰肉	65 - 70°C	
烤腿肉	80 - 85°C	
雞肉	75 - 80°C	
火雞	80 - 80°C	

溫度探針與預約烘烤時間

當使用溫度探針時，你無法設定烘烤時間，主要原因是使用溫度探針時，不是由時間來控制，而是用探針設定的溫度來控制，探針的溫度到達烤箱就會關閉，但是你可使用結束時間  符號的功能來預約烘烤時間，當預約時間到達，烤箱就會自動啟動烘烤，針對這個設定，在使用溫度探針後：

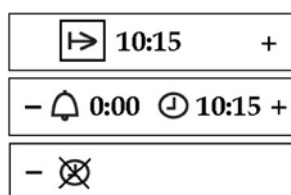
- 碰觸  符號鍵後，燈號變紅色。碰觸+與-符號選擇到結束烘烤時間  的模式。



- 選定結束烘烤時間  符號後，碰觸碰觸符號鍵OK。
- 你會看到顯示器上出現  符號，與現在的時間。

⇒ 10:15

- 碰觸控制面板上+與-符號鍵，來設定結束烘烤時間。
- 碰觸OK符號鍵，你會聽到兩聲嗶聲，而且看見⇒符號與預約烘烤的時間。這時烤箱還是在關閉的狀態。

☐ 170° ⇒ 12:30

☐ 35° ⇒ 12:30

- 當預設的烘烤時間到達時，烤箱會開始烘烤食物。
- 當探針所設定的溫度到達時，烤箱會關閉。同時響起連續的嗶聲，而且∧符號將會閃爍。
- 碰觸控制面板上∧符號鍵停止鬧鈴聲，烤箱顯示器回到時間模式，而開關鍵ON/OFF顯示白色光的待命狀態，烤箱是關閉的。
- 這時候你設定烘烤的食物已完成烘烤。

如果你要更改設定時間，請重複上述的操作。

其他設定

兒童安全設定

這個設定是預防幼童把烤箱當成玩具，可以將烤箱的功能鎖住，請依照下列說明設定：

- 首先碰觸開關鍵ON/OFF啟動烤箱。
- 再同時碰觸-符號鍵與OK符號鍵。
- 你會聽到一聲長的嗶聲，並且看到☐符號，烤箱功能已被鎖住。

如果你碰觸控制面板任意鍵，都會看到☐符號，代表烤箱已被鎖住。

要解除這個鎖住功能，請重複上述操作。

烤箱內部電燈

烤箱內部的電燈是亮了：

- 當烤箱門打開的時候。如果烤箱門一段時間沒有關上的話，烤箱內的電燈將會自動關閉省電。
- 當烘烤時間設定後，過一段時間後，烤箱電燈也會關閉。

烤盤工具

烤盤工具用途，是當你要檢視烤盤內食物烘烤狀況，要移動烤盤時，請參考附圖說明。要將烤盤拿出烤箱時，請必須使用烤箱專用手套。

要移動淺烤盤，握把短勾在上。

要移動深烤盤，握把長勾在上。

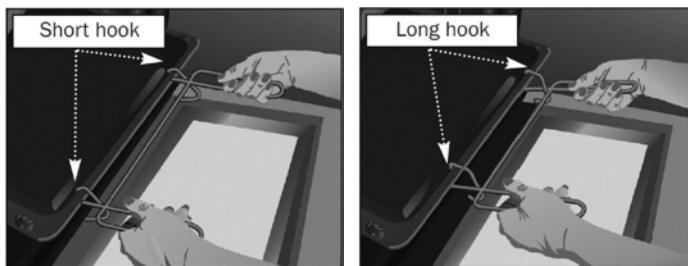

更換烤箱內部燈泡

注意

要更換烤箱內燈泡時，請將烤箱電源關閉，或是將烤箱插頭拔掉。

- 將烤架的支撐架固定螺絲鬆脫(A)。
- 使用工具卸下燈泡的蓋子。
- 更換燈泡。
- 將燈泡蓋子蓋好，並還原支撐架並鎖上固定螺絲。

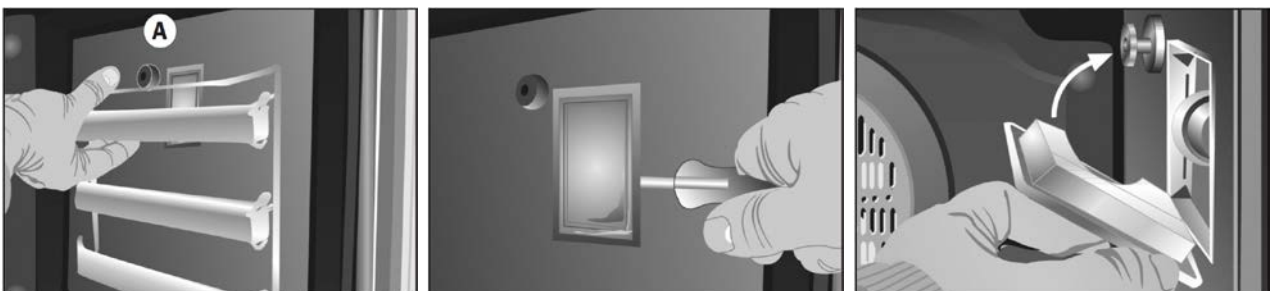

更換的燈泡必須要能耐300度C的溫度，或是請跟代理商購買。

清潔與保養

清潔/保養維修本產品前，需先切除總電源。不可以使用具侵蝕性的清潔劑。

1. 清潔烤箱內部：

- (1) 附著於烤箱內部的殘渣及油脂應該清潔乾淨，這些殘餘物會散發煙及異味。
- (2) 烤箱冷卻後，烤箱內琺瑯部份可以用海綿沾溫肥皂水，或琺瑯表面專用清潔產品，來清潔。
- (3) 不要用蒸氣式或壓力噴水來清潔烤箱內部。也不要使用鋼絲絨布或任何可能刮傷琺瑯表面的東西來清潔。

2. 清潔烤箱外部及配件：

- (1) 用溫肥皂水或中性清潔劑。
- (2) 不要用鋼絲絨布、刷、粉或任何可能刮傷琺瑯的東西來清潔。不鏽鋼部分也必須小心只能用不具刮傷力的海綿或布。

3. 清潔烤箱門：

視烤箱機型，可以移除烤箱門使清潔更容易：

- (1) 將門完全打開。
- (2) 烤箱門左右的（G）五金鉸鍊，上的（F）往上移動。
- (3) 關起門直到（F）頂住邊緣。
- (4) 抓住門的兩邊，往關閉的方向直到五金鉸鍊完

- 全與烤箱脫離後，輕輕的將門往前取出。
- (5) 清理完後，照反過來的順序，再裝回去。

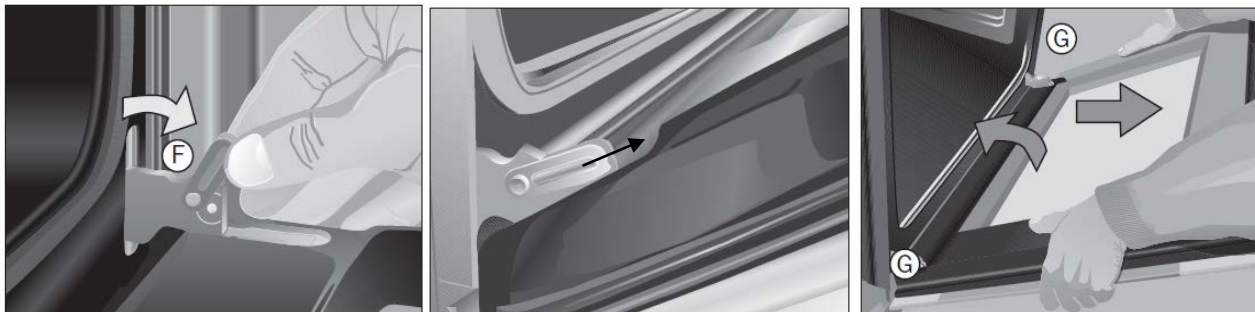

安裝

本產品的安裝需由專業合格的技術人員來執行。製造商或供應商不接受因安裝或操作不當造成的損害責任。

Fig 19

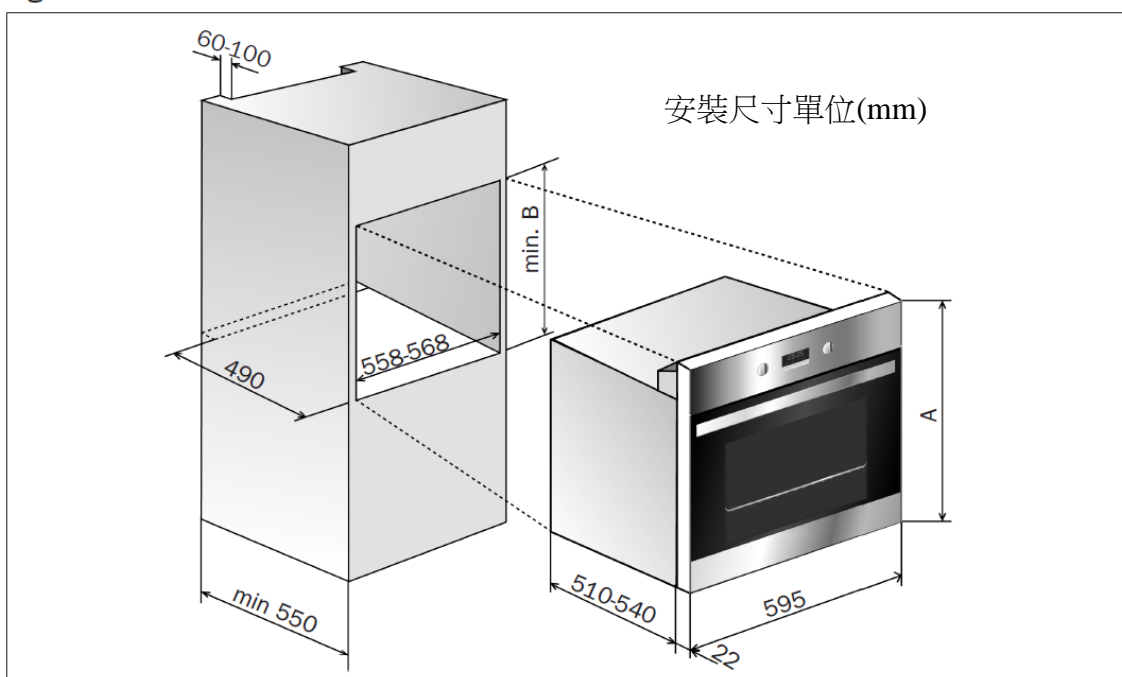

A: 595-455 / B: 590-450 / C: 600-460

Fig 20

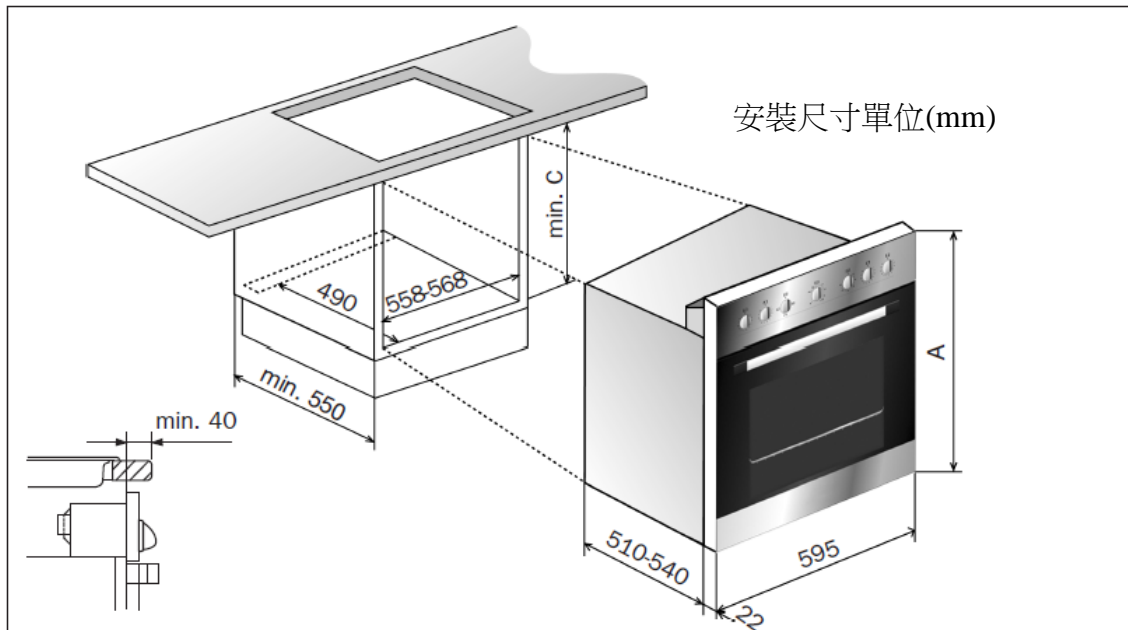

1. 安裝以前注意事項：

- (1) 要拆卸烤箱的外包裝，請拉箱子下方的凸片，搬出時手抓住兩側的把手。（不可抓烤箱門的把手。）
- (2) 烤箱嵌入的廚櫃空間尺寸，見附圖 Fig. 19 和 Fig. 20。
- (3) 在烤箱底部後面須留透氣口(60~100mm)，見附圖 Fig. 19 和 Fig. 20。
- (4) 烤箱的後面，不可以有任何東西、管線、插座。
- (5) 廚櫃及零組件的膠黏劑必須可以耐高溫到85 °C
- (6) 本產品可能只能搭配Teka爐具，否則可能損壞產品並引起危險。

2. 電力配接：

電力配接需由熟知當地法令及電力供應的專業技術人員來執行。

- (1) 確認電壓瓦數頻率是否與本產品上的規格標籤所標示的一樣。
- (2) 檢查電力是否可以支援本產品上的規格標籤所

標示的所需要的最大消耗功率。

- (3) 接地線也必須接上。
- (4) 若電源線損壞時，必須由製造廠商或其服務處或具有相關資格的人員加以更換以避免危險。
- (5) 電源請勿設計在烤箱背面，電源插頭須讓使用者容易碰觸到。
- (6) 電源接好後，檢查烤箱的每一項與電力有關的功能都可以正常運作

3. 安裝烤箱：

- (1) 電源接好後，將烤箱嵌入適當廚櫃，小心不要絆住電源線。
- (2) 4個螺絲將烤箱固定在廚櫃上。（打開烤箱門，側邊就會看見4個洞。）

檢查烤箱的外框邊緣不能與廚櫃的兩側直接碰觸到；（與鄰近的廚櫃至少隔離 2 mm）。

故障排除及維修

本產品的安裝及維修需由專業合格的技術人員來執行。製造商或供應商不接受因安裝或操作不當造成的損害責任。

若有故障，請立即切斷主電源。

- 請連絡本公司工程服務部02-29416382。（報修前請先抄下本產品型號。產品型號可以參照烤箱上的規格標籤或保證卡上所示。）
- 連絡本公司工程服務部之前，請先自行確認以下事情：

故障情況	解決方式
烤箱無法運作	<ol style="list-style-type: none"> 1. 檢查電源連接狀況。 2. 檢查保險絲及電流限制。 3. 確認時鐘是處於手動狀態或設定程式狀態。 4. 檢查功能選擇鈕及溫度設定鈕的位置。
烤箱燈泡不亮	<ol style="list-style-type: none"> 1. 更換燈泡。 2. 檢查是否依照指示裝配燈泡。
加熱指示燈不運作	<ol style="list-style-type: none"> 1. 檢查是否已設定溫度。 2. 檢查是否已設定功能。 3. 加熱指示燈只有正在加熱時才會亮燈，如果已經到達所設定的溫度，則此燈會熄滅。
烤箱運作時有煙散出	<ol style="list-style-type: none"> 1. 第一次使用時，此為正常現象。 2. 請定期清潔烤箱。 3. 減少油脂或油滴到烤盤的量。 4. 不要設定高於實際所需的烘烤溫度。
烘烤結果不如預期	參考「烘烤參考表」

本說明書儘量維持其正確完整性，若有任何因翻譯或印刷上的失誤造成的錯誤，本機製造商及供應商不因而承擔責任。本機製造商及供應商並保留「若因某些必要的技術或商業上的原因，可對本機或零組件做任何修改」。

其他事項：

- 不任意拋棄本產品的包裝材料在住家周遭環境。

- 將產品的不同包裝材料分開，選擇是否屬於資源回收或是一般的垃圾。



紙箱等其他材料，可再使用；或是歸類於資源回收。電磁爐長期使用後要拋棄處理，請依照環保署與各地方縣市政府廢棄物處理辦法處理之。

我們的Foster產品都使用非污染性的包裝材料。因此這些材料不會破壞環境並可以資源回收。我們公司希望您能將這些包裝材料分類處理正確，請依照環保署廢棄物處理方式以及各地區政府相關規定辦理。



不可以任意拋棄本產品的包裝材料，這有可能造成小孩子的重大的危險，特別是塑膠袋部分。甚至您的舊產品必須要正確的廢棄物處理，以免做了錯誤處理方式。這會對避免造成環境汙染或或是人類的健康做出貢獻。



重要:本產品使用過一段期間要拋棄時不可以當成家庭一般廢棄物，要將拋棄的產品當成資源回收處理，正確的將有用的資源回收處理；並先將電線從中剪斷。

注意事項：

- ※ 本產品用須使用單相230V：50/60Hz：3248W。
- ※ 產品電線迴路要接地。
- ※ 遵照居家電路線路圖配置。
- ※ 產品電線已連結在烤箱上。
- ※ 請確認產品電線與相關接點均確實鎖緊固定。
- ※ 代理商與原廠不接受因產品電線安裝不正確或是未做接地處理的意外相關責任。
- ※ 使用電器高熱期間，請小心避免接觸爐內加熱元件。
- ※ 警告-可觸及零件在使用中可能變為高熱。小孩應該保持遠離。
- ※ 警告-不可使用粗糙清潔器具或有銳利金屬的刮除用具來清潔烤爐門的玻璃，因為會刮傷其表面可能會造成玻璃的破碎。
- ※ 僅可使用原廠之烤爐專用溫度探針。
- ※ 不可使用蒸氣清潔器。

型號	FL F60 MTL W
品名	電烤箱
額定電壓	230V
頻率	50/60Hz
消耗功率	3248W
製造年月及批號碼	標示見機體上
品牌	FOSTER
製造廠商名稱	FOSTER .
生產國別	義大利
進口商	民夏股份有限公司
地址	新北市新店區永平街 82 號 1 樓
電話	02-29416382
型式認可號碼	TA105313610589  T31361 RoHS

設備名稱：電烤箱 ， 型號（型式）：FL F60 MTL W Equipment name Type designation (Type)						
單元 Unit	限用物質及其化學符號 Restricted substances and its chemical symbols					
	鉛Lead (Pb)	汞Mercury (Hg)	鎘Cadmium (Cd)	六價鉻 Hexavalent chromium (Cr ⁺⁶)	多溴聯苯 Polybrominated biphenyls (PBB)	多溴二苯醚 Polybrominated diphenyl ethers (PBDE)
電源線材	○	○	○	○	○	○
旋風電動機	○	○	○	○	○	○
加熱元件	○	○	○	○	○	○
印刷電路板	○	○	○	○	○	○
燈座	○	○	○	○	○	○
備考1. “超出0.1 wt %” 及 “超出0.01 wt %” 係指限用物質之百分比含量超出百分比含量基準值。 Note 1 : “Exceeding 0.1 wt %” and “exceeding 0.01 wt %” indicate that the percentage content of the restricted substance exceeds the reference percentage value of presence condition.						
備考2. “○” 係指該項限用物質之百分比含量未超出百分比含量基準值。 Note 2 : “○” indicates that the percentage content of the restricted substance does not exceed the percentage of reference value of presence.						
備考3. “—” 係指該項限用物質為排除項目。 Note 3 : The “—” indicates that the restricted substance corresponds to the exemption.						